



ANHÄNGER



BASIC SERIE

550 - 2700 kg



+ ZUBEHÖR PROGRAMM

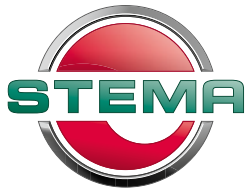

INHALT Seite **4-5** BASIC (550 - 1000 kg)

Seite **6-7** BASIC ST (1000 - 2700 kg)
BASIC SH (1000 - 2700 kg)

Warum Sie sich für einen STEMA Anhänger entscheiden sollten!

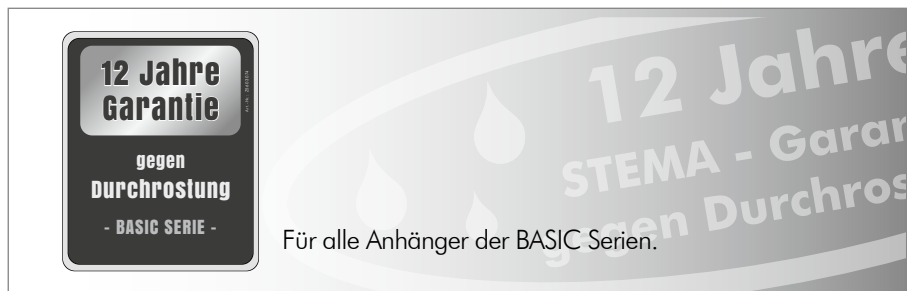
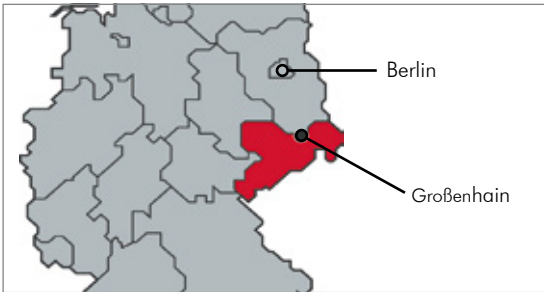

Komplette Anhängerfertigung in deutschem Traditionsbetrieb seit 1969.

STEMA Anhänger sind DEKRA-geprüfte, sichere & langlebige Transporter. Unsere Mitarbeiter stehen für Zuverlässigkeit & absolute Liefertreue.



Umfangreiches Anhänger-Zubehörprogramm

z.B. Diebstahlsicherungen, Hoch- und Flachplanen, Auffahrschienen, Sicherungsnetze, Metalldeckel, Leitergestell, Bordwandaufsätze etc.

Die BASIC SERIE

Tieflader 550 - 1000 KG

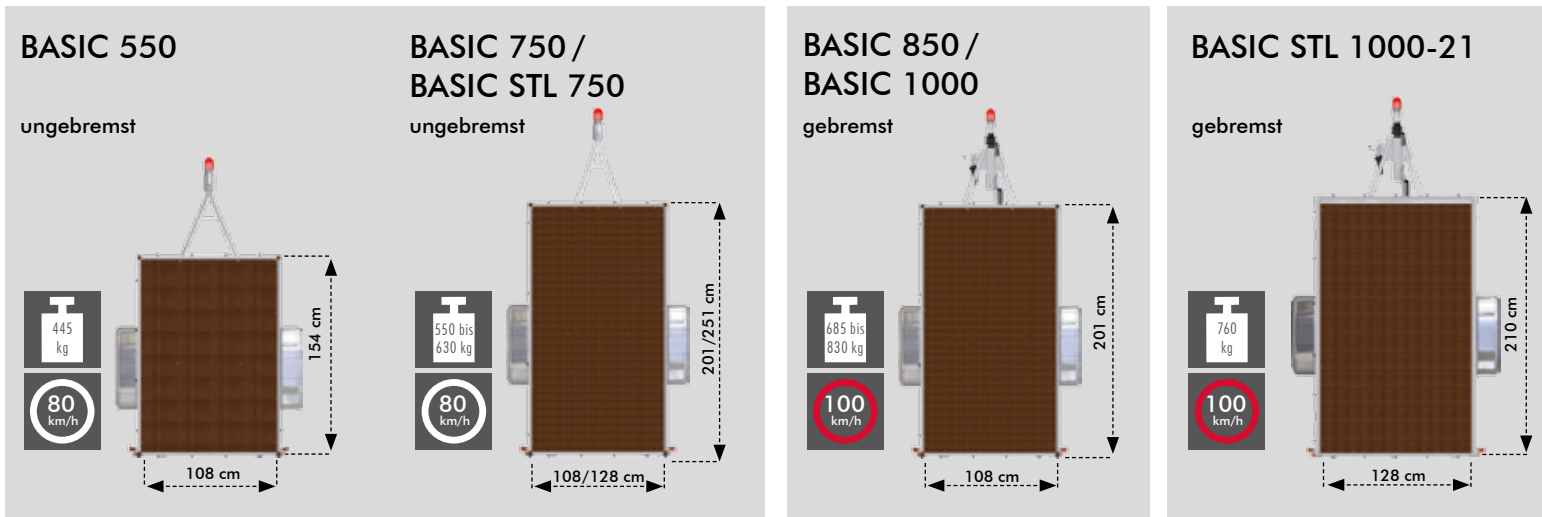

Fix und fertig für 100 km/h-Zulassung.

Anhänger & Zubehör

Typ	Nutzabmessungen L x B x H (cm)	Außenabmessungen L x B x H (cm)	zul. Gesamtgewicht (kg)	Nutzlast (kg)	Felgendurchmesser (cm)	Bremse / Stützrad / Stoßdämpfer	Artikel-Nr.	Flachplane blau	Hochsriegel + Hochplane, blau (80 cm)	Hochsriegel + Hochplane, blau (100 cm)	Hochsriegel + Hochplane, blau (150 cm)
BASIC 550	154 x 108 x 33	250 x 150 x 87	550	445	25,40 (10")	-/-/-	23602	Z4507665.3	ZT00221	-	-
BASIC 750	201 x 108 x 33	292 x 150 x 87	750	630	33,02 (13")	-/-/-	23611	Z4507667.3	ZT00216	ZT00223	-
BASIC 850	201 x 108 x 33	292 x 150 x 87	850	685	33,02 (13")	✓/✓/✓	23621	Z4507667.3	ZT00216	ZT00223	-
BASIC 1000	201 x 108 x 33	292 x 150 x 87	1000	830	33,02 (13")	✓/✓/✓	23640	Z4507667.3	ZT00216	ZT00223	-
BASIC STL 1000-21	210 x 128 x 34,5	330 x 177 x 95	1000	760	33,02 (13")	✓/✓/✓	24128	Z4508525.3	-	ZT00334	ZT00604
BASIC STL 750	251 x 128 x 34,5	350 x 173 x 95	750	550	33,02 (13")	-/-/-	24125	Z4508427.3	-	ZT00335	ZT00339



Perfekt für jedes Transportgut!

Mit der **BASIC-Serie** sind Sie perfekt für Haus, Hof, Hobby und Garten gerüstet. Sechs verschiedene Anhängertypen bieten für alle Transportfälle die optimale Lösung. Mit der breiten Palette an STEMA-Zubehör meistern Sie jeden Transport.



Serienausstattung

- ▶ Sicherheitsfahrgestell mit crash-getesteter STEMA-V-Deichsel
- ▶ Boden aus wasserfest verleimtem Mehrschichtholz
- ▶ Stabile Bordwände aus GALVALUME® - Stahlblech (Aluminium – Zink – beschichtet) = doppelter Korrosionsschutz
- ▶ Verzurrösen zur Ladungssicherung
- ▶ allseitig geschützte, großdimensionierte Sicherheitsbeleuchtung mit integriertem Dreiecksrückstrahler und Nebelschlussleuchte
- ▶ Stahlblechkotflügel
- ▶ Sicherheitsanzeige an der Kugelkopfkupplung
- ▶ DEKRA-geprüft



Der **BASIC 850/BASIC 1000** und der **BASIC STL 1000-21** sind serienmäßig mit Stoßdämpfern ausgerüstet. Diese Anhänger können direkt bei der Zulassungsstelle für 100 km/h zugelassen werden. Es entfallen so zusätzliche Kosten und Wege zum technischen Dienst (z.B. TÜV, DEKRA). Welche weiteren Faktoren in Deutschland eingehalten werden müssen, um mit einem Gespann tatsächlich 100 km/h fahren zu dürfen, finden Sie auf unserer Internetseite: www.stema.de

Alle gebremsten Anhänger sind mit Stützrad, Auflaufbremse, Rückfahrautomatik und 13-poligem Elektroanschluss mit Rückfahrcheinwerfer ausgerüstet.

Info: Für Fragen stehen Ihnen unsere kompetenten Mitarbeiter gern zur Verfügung.

Bordwandaufsatz ca. 36 cm hoch	Metalldeckel 20 cm hoch	Leitergestell	Ersatzrad	Ersatzradhalter	Abstellstützen	Auffahrschiene bis 400 kg belastbar 190 x 19 cm	Stützrad	Gitteraufsatz 80 cm hoch	Safety Box XL	Netz zur Ladungssicherung	Deichselbox 50 x 15 x 20 cm	Stoßdämpfer
ZT13024	ZT13021	ZT01652	T4505633	ZT12989	ZT14327	ZT00701*	ZT00406	ZT13284	ZT04211	ZT00669	ZT00657	-
ZT13023	ZT13020	ZT01652	T4505597	ZT14335	ZT14327	ZT00702	ZT00406	ZT13234	ZT04211	ZT00669	ZT00657	-
ZT13023	ZT13020	ZT01652	T4505597	ZT14335	ZT14327	ZT00702	inkl.	ZT13234	ZT04211	ZT00669	-	inkl.
ZT13023	ZT13020	ZT01652	T4505606	ZT14335	ZT14327	ZT00702	inkl.	ZT13234	ZT04211	ZT00669	-	inkl.
ZT00485	-	ZT13806	T4505609	ZT14508	ZT00445	-	inkl.	ZT00544**	ZT04211	ZT00669	-	inkl.
ZT00438	-	ZT13806	T4505597	ZT14508	ZT00445	-	ZT00406	ZT00434**	ZT04211	ZT00670	-	-

BASIC ST

Tieflader 1000 - 2700 KG



Mit den großen und stabilen Verzurrösen ist Ihr Transportgut in sicheren Händen. Die Verzurrösen sind versenkbar und sorgen für hindernisfreies Be- und Entladen.



STEMA
Sicherheits-V-Deichsel



RED NOSE

(Kupplungsschutz aus Gummi = schützt den Stoßfänger Ihres Zugfahrzeuges)

alle gebremsten Anhänger der Serien **BASIC ST** und **BASIC SH** sind serienmäßig mit 13-poligem Stecker und Rückfahrcheinwerfer ausgestattet.



Abbildungen enthalten teilweise Zubehör.

BASIC ST

1000 - 25
1300 - 25

gebremst

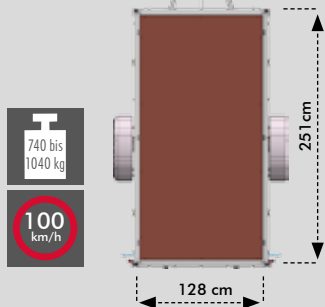

BASIC ST

Doppelachser
1500 - 25

gebremst

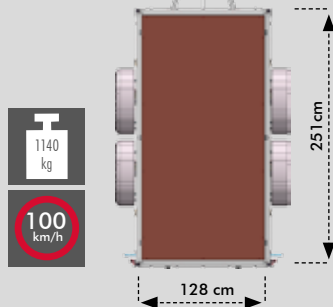

BASIC ST

1300 - 30

gebremst

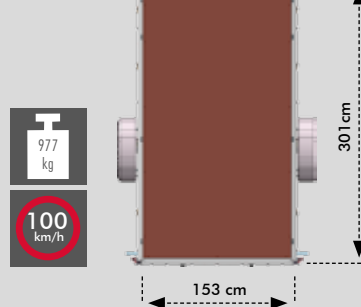

BASIC ST

Doppelachser
2000 - 30
2700 - 30

gebremst

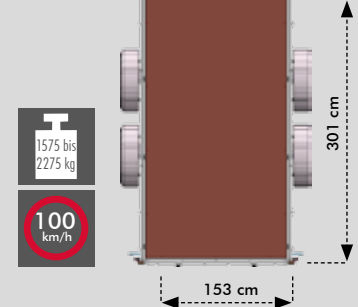

Fix und fertig für 100 km/h-Zulassung.

Typ	Nutzabmessungen L x B x H (cm)	Außenabmessungen L x B x H (cm)	zul. Gesamtgewicht (kg)	Nutzlast (kg)	Felgen- durchmesser (cm)	Bremse / Stützrad / Stoßdämpfer	Artikel-Nr.
BASIC ST 1000 -25	251 x 128 x 34,5	371 x 177 x 95	1000	740	33,02 (13")	✓/✓/✓	24576
BASIC ST 1300 -25	251 x 128 x 34,5	371 x 177 x 95	1300	1040	33,02 (13")	✓/✓/✓	24577
BASIC ST 1500 -25	251 x 128 x 34,5	371 x 177 x 95	1500	1140	33,02 (13")	✓/✓/✓	24040
BASIC ST 1300 -30	301 x 153 x 34,5	421 x 202 x 96	1300	977	33,02 (13")	✓/✓/✓	24573
BASIC ST 2000 -30	301 x 153 x 34,5	421 x 202 x 96	2000	1575	33,02 (13")	✓/✓/✓	24042
BASIC ST 2700 -30	301 x 153 x 34,5	421 x 202 x 96	2700	2275	33,02 (13")	✓/✓/✓	24044

BASIC SH

Hochlader 1000 - 2700 KG

STEMA-Sicherheitsverschluss –
IMA-Test: „SEHR GUT“ *

Holzboden mit Siebdruckoberfläche,
rutschhemmend und langlebig



Robuste Bordwände aus **GALVALUME®**
(Aluminium/Zink Beschichtung) für
doppelten Korrosionsschutz



* IMA Materialforschung
und Anwendungstechnik
GmbH Dresden

ab 2000 kg = Doppelachser



BASIC SH

1000 -25
1300 -25
2000 -25

gebremst

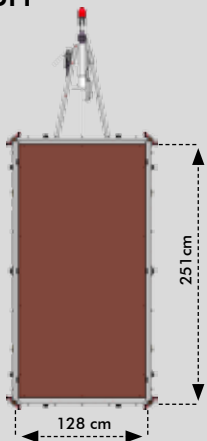

BASIC SH

1300 -30
2000 -30
2700 -30

gebremst

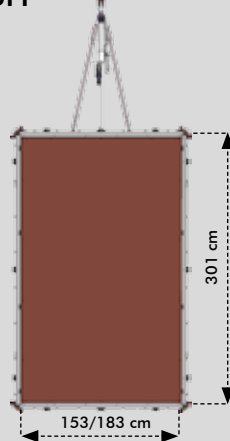
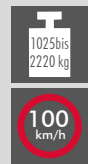

Fix und fertig für 100 km/h-Zulassung.

Einmalig in Deutschland:



Alle gebremsten **BASIC ST/SH** Anhänger sind serienmäßig mit Stoßdämpfern ausgerüstet. Diese Anhänger können direkt bei der Zulassungsstelle für **100 km/h** zugelassen werden. Es entfallen so zusätzliche Kosten und Wege zum technischen Dienst (z.B. TÜV, DEKRA). Welche weiteren Faktoren in Deutschland eingehalten werden müssen, um mit einem Gespann tatsächlich 100 km/h fahren zu dürfen, finden Sie auf unserer Internetseite: www.stema.de

Alle gebremsten Anhänger sind mit Stützrad, Auflaufbremse, Rückfahrautomatik und 13-poligem Elektroanschluss mit Rückfahrcheinwerfer ausgerüstet.

Typ	Nutzabmessungen L x B x H (cm)	Außenabmessungen L x B x H (cm)	zul. Gesamtgewicht (kg)	Nutzlast (kg)	Felgen- durchmesser (cm)	Bremse / Stützrad / Stoßdämpfer	Artikel-Nr.
BASIC SH 1000 -25	251 x 128 x 34,5	391 x 141 x 105	1000	764	33,02 (13")	✓/✓/✓	24594
BASIC SH 1300 -25	251 x 128 x 34,5	391 x 141 x 105	1300	1064	33,02 (13")	✓/✓/✓	24595
BASIC SH 2000 -25	251 x 128 x 34,5	391 x 141 x 105	2000	1642	33,02 (13")	✓/✓/✓	24598
BASIC SH 1300 -30	301 x 153 x 34,5	440 x 166 x 105	1300	1025	33,02 (13")	✓/✓/✓	24593
BASIC SH 2000 -30	301 x 183 x 34,5	468 x 196 x 105	2000	1520	33,02 (13")	✓/✓/✓	24596
BASIC SH 2700 -30	301 x 183 x 34,5	468 x 196 x 105	2700	2220	33,02 (13")	✓/✓/✓	24599

MOTORBIKE TRAILER CLASSIC



► Abbildung MT 750 BS2



Insider schätzen ...

- ...stabile Radbügel für festen Stand der Motorräder.
- ...tiefe Ladeflächen und lange Auffahrschienen für bequemes Beladen.
- ...robuste und vollverzinkte Fahrgestelle für ein stabiles Fahrverhalten.
- ...viele Abspannpunkte für mehr Sicherheit.

Bemaßung Auffahrschiene (cm)

MT 750
Länge Auffahrschiene: 194

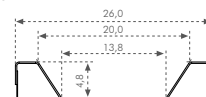

Bemaßung Radbügel (cm)

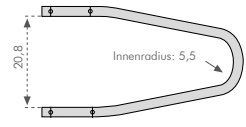
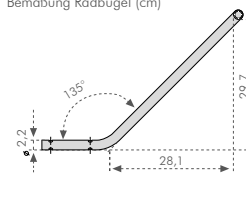

Ein oder zwei Motorräder?

Je nach Modell und Ausführung sind unsere **MOTORBIKE TRAILER** in den Gewichtsklassen 750 bis 850 kg Gesamtgewicht erhältlich.

MT 750 BS1

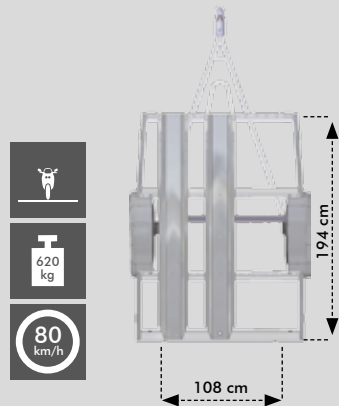

MT 750 BS2

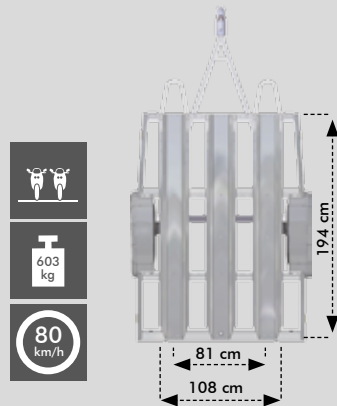

MT 850 BS2

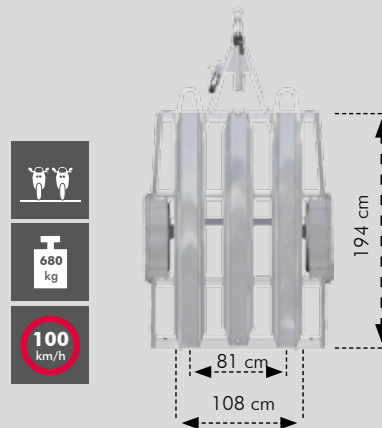

Auffahrschiene bis 400 kg belastbar. Geeignet bis Reifenbreite 195 mm.

Auffahrschiene bis 400 kg belastbar. Geeignet bis Reifenbreite 195 mm.



Der **MT 850 BS2** ist bereits fix und fertig für die 100 km/h-Zulassung.

Weitere Modelle unter www.stema.de

Typ	Nutzabmessung L x B (cm)	Außenabmessungen L x B (cm)	zul. Gesamtgewicht (kg)	Nutzlast (kg)	Felgen-durchmesser (cm)	Stand-schienen	Bremse / Stützrad / Stoßdämpfer	Artikel-Nr.
MT 750 BS1	194 x 108	292 x 152	750	620	33,02 (13")	1	-/-/-	22945
MT 750 BS2	194 x 108	292 x 152	750	603	33,02 (13")	2	-/-/-	22946
MT 850 BS2	194 x 108	285 x 152	850	680	33,02 (13")	2	✓/✓/✓	22948

... weitere STEMA Produkte



mini 350

- kleiner praktischer Kastenanhänger
- ideal an Quads und ATVs
- passt senkrecht aufgestellt in fast jede Garage
- Zubehör: Bordwandaufsatz, Flachplane, Hochplane

Nutzabmessungen	134 x 108 cm
zul. Gesamtgewicht	350 kg
Nutzlast	270 kg



Green Keeper

- Gartenanhänger
- stabile Laderampe mit trittsicherem Gitter und STEMA-Sicherheitsverschluss (bis 240 kg belastbar)
- rutschhemmender, wasserfester Siebdruckholzboden
- 4 große und stabile Verzurrhaken
- Zubehör: umlaufende Plane, Abstellstützen, Netz etc.

Nutzabmessungen	201 x 108 x 26 cm
zul. Gesamtgewicht	750 kg
Nutzlast	585 kg



















Blue Man

- Camping-Trailer
- Fahrradträger (Zubehör) für 3 Fahrräder geeignet
- diebstahlsicherer Transport Ihres Ladeguts durch abschließbaren Deckel (2 Sicherheitsschlösser)
- Pulverbeschichtung in Saphierblau (RAL 5003)

Nutzabmessungen	201 x 108 x 53 cm
Fassungsvermögen	1250 Liter
zul. Gesamtgewicht	750 bis 850 kg

ZUBEHÖR PROGRAMM

 <p>Flachplane</p>	 <p>Hochplane & Hochspiegel</p>	 <p>Bordwandaufsatz</p>	 <p>Metaldeckel mit Gasdruckfeder</p>	 <p>Leitergestell</p>
<p style="writing-mode: vertical-rl; transform: rotate(180deg);">www.stema.de</p> 	 <p>► Abbildung Basic 850</p>			 <p>Ersatzrad & Ersatzradhalter (Musterabbildung)</p>
	 <p>Gitteraufsatz (80 cm hoch)</p>	 <p>Gitteraufsatz ST+SH 66 cm hoch (Anhänger Musterabb.)</p>	 <p>Netz zur Ladungssicherung</p>	 <p>Abstellstützen & Auffahrschienen (Musterabbildung)</p>
 <p>Kupplungsschutz Red Nose Art.-Nr.: ZT00419</p>	 <p>Deichselbox (abschließbar) Art.-Nr.: ZT00657</p>	 <p>Safety Box XL (Diebstahlsicherung) Art.-Nr.: ZT04211</p>	 <p>Adapterstück 13/7-polig Art.-Nr.: ZT00666</p>	 <p>Stützrad Art.-Nr.: ZT00406</p>

STEMA bringt Farbe ins Spiel

Zusätzlich zur Standardfarbe bietet STEMA Ihnen eine breite Palette an Planenfarben gegen Aufpreis an.

 **MADE IN GERMANY**

Alle STEMA-Planen werden in hoher Qualität in Deutschland gefertigt.



Info: Für Fragen stehen Ihnen unsere kompetenten Mitarbeiter gern zur Verfügung.



ANHÄNGER „ABC“

Wissenswertes bevor es losgeht ...



1. Prüfen Sie bitte, bis zu welcher tatsächlichen Anhängelast (gebremst/ungebremst) Ihr PKW ziehen darf ?



-	001779	001779
01000	00850	-
01000	00850	-
82	03000	74
01340	0677	0005
205/55R16 91V		

Zulassungsbescheinigung Teil 1
> dritte Seite, Punkte 0.1 u. 0.2

26	Art der Zulassung	24	Art der Zulassung	24	Art der Zulassung
27	Art der Zulassung	27	Art der Zulassung	27	Art der Zulassung
28	Art der Zulassung	28	Art der Zulassung	28	Art der Zulassung
29	Art der Zulassung	29	Art der Zulassung	29	Art der Zulassung
30	Art der Zulassung	30	Art der Zulassung	30	Art der Zulassung
31	Art der Zulassung	31	Art der Zulassung	31	Art der Zulassung
32	Art der Zulassung	32	Art der Zulassung	32	Art der Zulassung
33	Art der Zulassung	33	Art der Zulassung	33	Art der Zulassung
34	Art der Zulassung	34	Art der Zulassung	34	Art der Zulassung
35	Art der Zulassung	35	Art der Zulassung	35	Art der Zulassung
36	Art der Zulassung	36	Art der Zulassung	36	Art der Zulassung
37	Art der Zulassung	37	Art der Zulassung	37	Art der Zulassung
38	Art der Zulassung	38	Art der Zulassung	38	Art der Zulassung
39	Art der Zulassung	39	Art der Zulassung	39	Art der Zulassung
40	Art der Zulassung	40	Art der Zulassung	40	Art der Zulassung
41	Art der Zulassung	41	Art der Zulassung	41	Art der Zulassung
42	Art der Zulassung	42	Art der Zulassung	42	Art der Zulassung
43	Art der Zulassung	43	Art der Zulassung	43	Art der Zulassung
44	Art der Zulassung	44	Art der Zulassung	44	Art der Zulassung
45	Art der Zulassung	45	Art der Zulassung	45	Art der Zulassung
46	Art der Zulassung	46	Art der Zulassung	46	Art der Zulassung
47	Art der Zulassung	47	Art der Zulassung	47	Art der Zulassung
48	Art der Zulassung	48	Art der Zulassung	48	Art der Zulassung
49	Art der Zulassung	49	Art der Zulassung	49	Art der Zulassung
50	Art der Zulassung	50	Art der Zulassung	50	Art der Zulassung
51	Art der Zulassung	51	Art der Zulassung	51	Art der Zulassung
52	Art der Zulassung	52	Art der Zulassung	52	Art der Zulassung
53	Art der Zulassung	53	Art der Zulassung	53	Art der Zulassung
54	Art der Zulassung	54	Art der Zulassung	54	Art der Zulassung
55	Art der Zulassung	55	Art der Zulassung	55	Art der Zulassung
56	Art der Zulassung	56	Art der Zulassung	56	Art der Zulassung
57	Art der Zulassung	57	Art der Zulassung	57	Art der Zulassung
58	Art der Zulassung	58	Art der Zulassung	58	Art der Zulassung
59	Art der Zulassung	59	Art der Zulassung	59	Art der Zulassung
60	Art der Zulassung	60	Art der Zulassung	60	Art der Zulassung
61	Art der Zulassung	61	Art der Zulassung	61	Art der Zulassung
62	Art der Zulassung	62	Art der Zulassung	62	Art der Zulassung
63	Art der Zulassung	63	Art der Zulassung	63	Art der Zulassung
64	Art der Zulassung	64	Art der Zulassung	64	Art der Zulassung
65	Art der Zulassung	65	Art der Zulassung	65	Art der Zulassung
66	Art der Zulassung	66	Art der Zulassung	66	Art der Zulassung
67	Art der Zulassung	67	Art der Zulassung	67	Art der Zulassung
68	Art der Zulassung	68	Art der Zulassung	68	Art der Zulassung
69	Art der Zulassung	69	Art der Zulassung	69	Art der Zulassung
70	Art der Zulassung	70	Art der Zulassung	70	Art der Zulassung
71	Art der Zulassung	71	Art der Zulassung	71	Art der Zulassung
72	Art der Zulassung	72	Art der Zulassung	72	Art der Zulassung
73	Art der Zulassung	73	Art der Zulassung	73	Art der Zulassung
74	Art der Zulassung	74	Art der Zulassung	74	Art der Zulassung
75	Art der Zulassung	75	Art der Zulassung	75	Art der Zulassung
76	Art der Zulassung	76	Art der Zulassung	76	Art der Zulassung
77	Art der Zulassung	77	Art der Zulassung	77	Art der Zulassung
78	Art der Zulassung	78	Art der Zulassung	78	Art der Zulassung
79	Art der Zulassung	79	Art der Zulassung	79	Art der Zulassung
80	Art der Zulassung	80	Art der Zulassung	80	Art der Zulassung
81	Art der Zulassung	81	Art der Zulassung	81	Art der Zulassung
82	Art der Zulassung	82	Art der Zulassung	82	Art der Zulassung
83	Art der Zulassung	83	Art der Zulassung	83	Art der Zulassung
84	Art der Zulassung	84	Art der Zulassung	84	Art der Zulassung
85	Art der Zulassung	85	Art der Zulassung	85	Art der Zulassung
86	Art der Zulassung	86	Art der Zulassung	86	Art der Zulassung
87	Art der Zulassung	87	Art der Zulassung	87	Art der Zulassung
88	Art der Zulassung	88	Art der Zulassung	88	Art der Zulassung
89	Art der Zulassung	89	Art der Zulassung	89	Art der Zulassung
90	Art der Zulassung	90	Art der Zulassung	90	Art der Zulassung
91	Art der Zulassung	91	Art der Zulassung	91	Art der Zulassung
92	Art der Zulassung	92	Art der Zulassung	92	Art der Zulassung
93	Art der Zulassung	93	Art der Zulassung	93	Art der Zulassung
94	Art der Zulassung	94	Art der Zulassung	94	Art der Zulassung
95	Art der Zulassung	95	Art der Zulassung	95	Art der Zulassung
96	Art der Zulassung	96	Art der Zulassung	96	Art der Zulassung
97	Art der Zulassung	97	Art der Zulassung	97	Art der Zulassung
98	Art der Zulassung	98	Art der Zulassung	98	Art der Zulassung
99	Art der Zulassung	99	Art der Zulassung	99	Art der Zulassung
100	Art der Zulassung	100	Art der Zulassung	100	Art der Zulassung

Fahrzeugschein (alte Version)
> dritte Seite, Punkte 28 u. 29



2. Zur Nutzung auf Deutschland's Straßen benötigen Sie eine **Haftpflichtversicherung**. Bitte wenden Sie sich an Ihren Versicherungspartner.

3. Bei der **Zulassungsstelle** legen Sie die Versicherungsbestätigungsnr. und den Fahrzeugbrief (Zulassungsbescheinigung Teil 2) und die EG-Übereinstimmungserklärung vor.



Jetzt kann es losgehen.
Gute Fahrt, wünscht Ihnen
das **STEMA Team**.

Wie belade ich richtig?



Bitte beladen Sie Ihren PKW-Anhänger möglichst im angekuppelten Zustand. Die Last sollte gleichmäßig verteilt werden und schwere Ladung (1) auf den Achsenbereich verteilt sein. Die Verpflichtung zur richtigen Ladungssicherung wird in den §22 und §23 StVO allgemein geregelt.

Geprüfte Sicherheit

Jeder STEMA Anhänger durchläuft vor seiner Auslieferung mehrere Prüfungen und erhält sein individuelles Qualitätsprotokoll. Bestätigt und zertifiziert wurde das **überdurchschnittliche Qualitätsmanagement** unseres Unternehmens durch die DEKRA, offizielle Prüfstelle für die Einhaltung der DIN Norm ISO 9001.

Geprüfte Qualität

STEMA – Deutschlands meistverkaufte PKW Anhänger. Sicherheit, Zuverlässigkeit und Innovation sind unsere Werte, unter welchen mehr als **1 Million Anhänger** unser Werk bisher verlassen haben.

Breite Produktpalette

Das Spektrum unserer Produkte umfasst PKW-Anhänger von **550 bis 3.500 kg** (zul. Gesamtgewicht) mit Seitenwänden aus GALVALUME® Spezialstahl. Ebenso bieten wir Ihnen Trailer für den Transport von Quads, Autos und Motorrädern an.





PRODUKTVERGLEICH

AN 750



Kastenmaß LxBxH:	201 x 108 x 26 cm
Anhänger-Gesamtmaß LxBxH:	292 x 150 x 79 cm
Zulässiges Gesamtgewicht:	750 kg
Nutzlast:	630 kg

- 10" Zoll Bereifung
- Bordwände 26 cm, verzinkt
- extra Quertraverse für stabilen Boden & Rahmen
- servicefreundliche Schraubverbindungen
- rutschhemmende, wasserfeste Bodenplatte

BASIC 750



Kastenmaß LxBxH:	201 x 108 x 33 cm
Anhänger-Gesamtmaß LxBxH:	292 x 150 x 87 cm
Zulässiges Gesamtgewicht:	750 kg
Nutzlast:	630 kg

- ⊕ große **13" Zoll** Bereifung
- ⊕ hohe & stabile Bordwände **33 cm**
mit Korrosionsschutz (GALVALUME® =
Aluminium-Zink Oberflächenveredelung)
- ⊕ **12 Jahre Garantie** gegen Durchrostung
- ⊕ **4 stabile Verzurrösen**
- ⊕ **RED NOSE** Kupplungsschutz aus weichem Kunststoff
schützt den Stoßfänger Ihres Zugfahrzeuges vor Kratzern
- ⊕ **robustes Kompaktradrager**
- ⊕ **stabile Stahlkotflügel**
- ⊕ **umfangreiches Zubehör Programm**
- ⊕ **DEKRA** Typ-Prüfung



Ihr STEMA Partner

STEMA Metalleichtbau GmbH

Rieser Straße 50
01558 Großenhain

info@stema.de
www.stema.de

Telefon +49 (0)3522 – 30 94 0



Stand: 01/2013 Auflage: 30.000
Art.-Nr.: WA005005