



▲ Auffahrampen, 250 cm lang



▲ Die Auffahrampen werden in Haltern unter dem Rahmen transportiert

▼ Vordergitter



▼ Achsstoßdämpfer



▼ Reserverad



▼ Hochplane



▲ Die Hochplane ist rundum zu öffnen, das Mittelrohr ist herausnehmbar



▲ Das Planengestell mit Aluminiumbrettern ist sehr stabil

MEDAX

	MEDAX-2 3001 405 x 203	MEDAX-2 3002 502 x 203	MEDAX-2 3003 611 x 203	MEDAX-3 3501 405 x 203	MEDAX-3 3502 502 x 203	MEDAX-3 3503 611 x 203
Maße und Gewichte:						
Gesamtgewicht	3000/1500*	3000/1500*	3000/1500*	3500/3000*	3500/3000*	3500/3000*
Anzahl der Achsen	2	2	2	3	3	3
Leergewicht	635	715	780	745	825	890
Nutzlast	2365/865*	2285/785*	2220/720*	2755/2255*	2675/2175*	2610/2110*
Kastenlänge innen (A)	405	502	611	405	502	611
Kastenbreite innen (B)	203	203	203	203	203	203
Ladeflächenhöhe (C)	68	68	68	68	68	68
Deichsellänge (D)	145	145	145	145	145	145
Gesamtlänge (E)	560	657	766	560	657	766
Gesamtbreite (F)	210	210	210	210	210	210
Gesamthöhe (G)	98	98	98	98	98	98
Bordwandhöhe (H)	30	30	30	30	30	30
Reifenmaß	185/60R12	185/60R12	185/60R12	185/60R12	185/60R12	185/60R12
Zubehör:						
Hochplane 180 cm	●	●	●	●	●	●
Einsteckhöhe (I)	175	175	175	175	175	175
Gesamthöhe (J)	257	257	257	257	257	257
Hochplane 210 cm	●	●	●	●	●	●
Einsteckhöhe (I)	205	205	205	205	205	205
Gesamthöhe (J)	287	287	287	287	287	287
Vordergitter	●	●	●	●	●	●
Gesamthöhe (K)	80	80	80	80	80	80
Auffahrampen	●	●	●	●	●	●
Reserverad	●	●	●	●	●	●
Achsstoßdämpfer	●	●	●	●	●	●

Maße sind angegeben in cm, Gewichte in kg.
* Optionales Gewicht.

● Zubehör ist lieferbar bei bestimmten Anhängern.

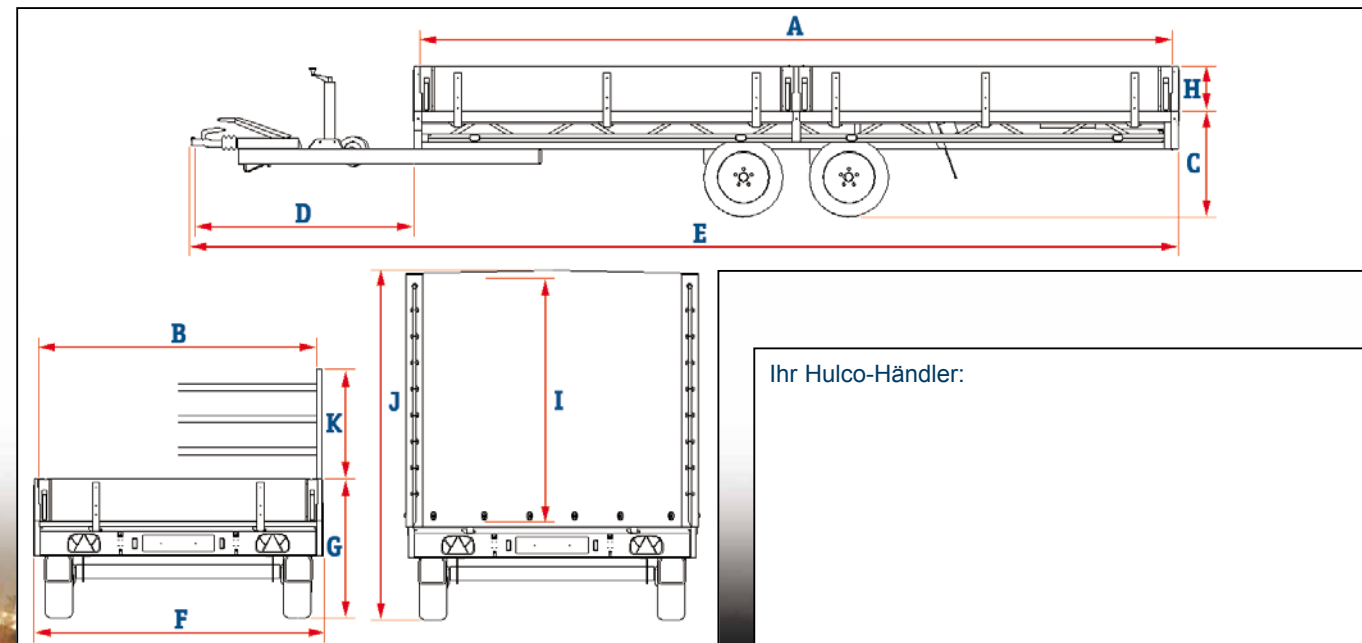

Ihr Hulco-Händler:

www.hulco.eu



Qualität, Sicherheit und Benutzerkomfort



Hochlader sind vor allem für den Transport von großen Mengen geeignet. Da die Räder sich unter den Ladeflächen befinden, entsteht eine große Ladefläche.

Hulco Trailers GmbH stellt Anhänger in hervorragender Qualität her. Diese zeichnen sich besonders durch einen starken und stabilen Fachwerkrahmen aus. In der Praxis bedeutet dieses nicht nur eine höhere Nutzlast, sondern auch eine längere Lebensdauer. Neben Qualität stehen auch Sicherheit und Benutzerkomfort im Vordergrund. Aus diesem Grunde verfügen unsere Hochlader über eine hochwertige Standardausstattung. Diese besteht unter anderem aus integrierter Seitenbeleuchtung, Ausziehröhre hinten sowie Seitenbordwände, welche völlig unter dem Boden herunterklappen, eine niedrige Ladefläche und viele Bindemöglichkeiten. In unserem Prospekt lesen Sie mehr darüber.

MEDAX-2
3000 kg; 2 Achsen



MEDAX-3
3500 kg; 3 Achsen

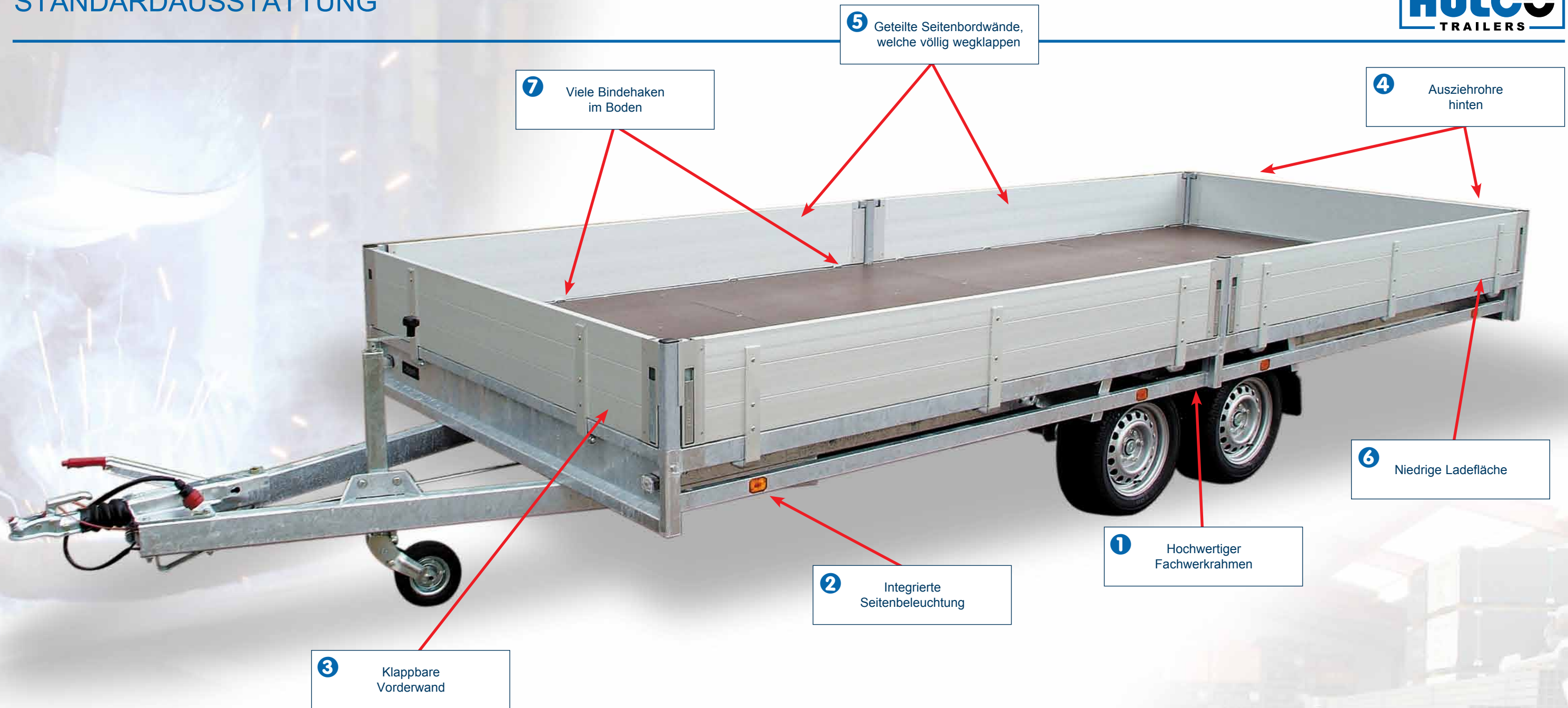

1 HOCHWERTIGER FACHWERKRAHMEN

Der komplett geschweißte Rahmen ist aus Rohrprofilen aufgebaut. Insbesondere die Querverbindungen (auch Fachwerk genannt) und die große Anzahl an Querträgern garantieren einen starken und sehr stabilen Rahmen. Der geringe Abstand zwischen den Querträgern sorgt zudem für eine gute Unterstützung des Bodens.



2 IMMER SICHTBAR

Die Beleuchtung stellt oft ein anfälliges Teil des Anhängers dar. Mit unserer integrierten Seitenbeleuchtung gehört dies der Vergangenheit an. Sie verhindert nicht nur Beschädigungen, sondern sorgt auch für eine gute Sichtbarkeit gegenüber anderen Verkehrsteilnehmern. Das gibt ein sicheres Gefühl.



3 KLAPPBARE VORDERWAND

Es ist möglich die Vorderwand herunter zu klappen. Sie liegt in dem Fall auf der Deichsel wodurch eine längere Ladung problemlos vorne überstehen kann.



4 AUSZIEHROHRE HINTEN

Dank der einzigartigen, ausziehbaren Rohre an der Hinterseite ist es möglich, auch die Hinterklappe flach aufzulegen. Somit kann eine Ladung an der Hinterseite problemlos überstehen.



5 SCHADENFREI BE- UND ENTLADEN

Die Seitenbordwände fallen beim Herunterklappen ganz unter die Ladefläche. So können Sie zum Beispiel mit einem Gabelstapler bis an den Hochlader fahren, ohne die Bordwände und Scharniere zu beschädigen. Die Seitenbordwände der Hochlader mit einer Länge ab 502 cm bestehen außerdem aus zwei Teilen.

6 NIEDRIGE LADEFLÄCHE

Unsere Hochlader haben serienmäßig eine niedrige Ladefläche, welche durch die Verwendung eines kleinen Reifenmaßes ermöglicht wird. Eine niedrige Ladefläche bedeutet nicht nur einfaches Be- und Entladen, sondern ist auch für den Gebrauch von Auffahrampen von Bedeutung.



7 VIELE BINDEMÖGLICHKEITEN

Jeder Hochlader verfügt serienmäßig über viele Bindehaken im Boden; acht Stück bei Hochladern mit einer Länge von 405 cm und sechzehn Stück bei Hochladern mit einer Länge ab 502 cm. Zusätzlich befinden sich am Rahmen noch mehrere Zurrhaken. Auf diese Weise ist es immer möglich, Ihre Ladung sicher zu befestigen.