

Anssems

A n h ä n g e r

KSX



KSX, der Dreiseitenkipper

Qualität ist das Markenzeichen von Ansems Aanhangwagens B.V. Aus langjähriger Erfahrung wissen wir, so gut, wie kein anderer, wer unsere Anhänger benötigt und welche Wünsche bestehen. Kipper sind geeignet für den Transport von Bauschutt und Geröll, da durch die Kippfunktion das Abladen sehr einfach ist. Durch hochmoderne Technik bei der Produktion der Kipper erreichen wir ein Höchstmaß an Stabilität und Sicherheit, worauf wir großen Wert legen. Um allen Wünschen gerecht zu werden, sind unsere Kipper in verschiedenen Ausführungen lieferbar. Zusätzlich können Sie die Kipper noch mit verschiedenem Zubehör ausstatten.

Stabilität

Der Stahlrahmen des Kippers besteht aus zwei Teilen, einem Ober- und einem Unterrahmen. Beide Rahmen werden mit Hilfe eines Roboters geschweißt und vollbadverzinkt. Die V-Deichsel hat eine Länge von 145 cm,



KSX 2000 H



KSX 2000 E



KSX 3000 E

deswegen weist der Anhänger eine sehr stabile Straßenlage auf. Die montierten Achsen und die Auflaufbremse sind von hochwertiger Qualität. Kipper werden häufig schwer beladen, daher entschieden wir uns für eine Bodenplatte aus Stahl von 2,5 cm Dicke. Diese Platte besteht aus einem Teil, so dass keine Nähte vorhanden sind. Die vielen Verstrebungen des Oberrahmens bieten eine gute Stützkraft für die Bodenplatte.

Sicherheit

Die Sicherheit steht bei Ansems Aanhangwagens B.V. im Vordergrund. Deswegen sind alle Kipper mit einer Sicherheitsstütze unter dem Kippkasten versehen, welche einen sicheren Halt gewährleistet. Bei der Elektrischen Ausführung ist ein Hauptschalter vorhanden, der es ermöglicht die Stromzufuhr aus dem Anhänger zu gewährleisten. Der elektrische Kipper hat eine Kabelfernbedienung, womit Sie den Kipper aus sicherem Abstand bedienen können. Obendrein haben Sie noch eine gute Sicht auf die Ladung. Wenn Sie den Kippkasten nach unten lassen ertönt ein Signal, welches Umstehende warnt. Natürlich ist es wichtig, dass der Anhänger sicher ist im Gebrauch, aber ebenso wichtig ist es, Sicherheit im Straßenverkehr zu gewährleisten. Deswegen ist die Beleuchtung, welche nach EG-Richtlinien montiert wird, ausgestattet mit Seitenmarkierungsleuchten. Sie sehen, mit einem Ansems Kipper haben Sie einen sicheren Anhänger, sowohl im Gebrauch, als auch im Straßenverkehr.

Verschiedene Modelle

Die Firma Ansems Anhänger hat drei verschiedene Kipper entwickelt. Der KSX 2000 mit einem Gesamtgewicht von 2000 kg, ist lieferbar mit einer Hand-, als auch mit einer Elektrischen Pumpe. Der KSX 3000 mit einem Gesamtgewicht von 3000 kg ist nur lieferbar mit einer Elektrischen Pumpe. Diese Elektrische Pumpe ist mit einem Akku versehen. Selbst bei häufigem Gebrauch, müssen Sie diesen nur einmal pro Woche laden.

Bei allen Modellen haben Sie die Möglichkeit dreiseitig zu kippen, nach hinten, links und rechts. Wenn Sie die Kipprichtung ändern möchten, brauchen Sie nur einen Hebel umzustellen.



Automatikstützrad



Sicherheitsstütze

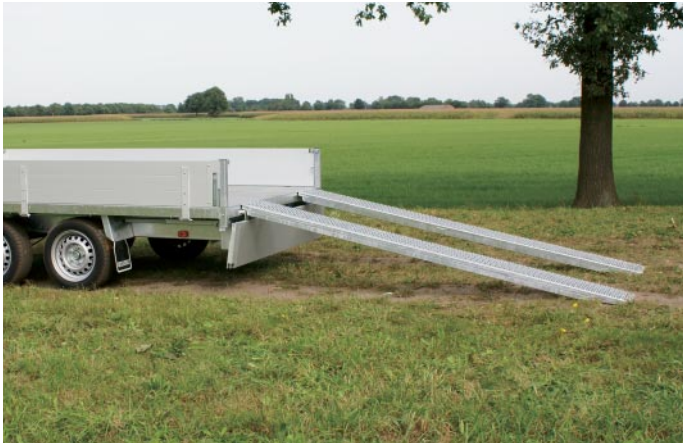

Auffahrrampen (Option)

Rampen

Weil oft Maschinen auf die Kipper geladen werden, sind hier stählerne, vollbadverzinkte Rampen verfügbar. Diese Rampen haben eine Länge von 250 cm. Sie können diese einfach in die dafür standardmäßig integrierten Rampenhalter auflegen. Somit haben Sie die Rampen jederzeit bei sich und sind vor unangenehmen Überraschungen sicher. Außerdem sind die Rampen über die gesamte Breite des Anhängers zu versetzen, so dass Sie diese für jedes Fahrzeug mit einem Gewicht bis 2.500 kg gebrauchen können.



Aufsatzbordwände (Option)

Aufsatzbordwände

Durch die Montage von Aluminium Aufsatzbordwänden entsteht ein Laderaum mit einer Tiefe von 100 cm. Die Aufsatzbordwände sind sehr nützlich, wenn Sie z.B. Gras, Blätter oder Gartenabfälle zu laden haben. Sie sind an der Seite als auch an der Rückseite oberhalb mit Scharnieren versehen, so dass alle Kippmöglichkeiten (dreiseitig) erhalten bleiben. Da die Aufsatzbordwände einfach abnehmbar sind, können Sie die Anhänger auch für andere Zwecke gebrauchen.



Bindehaken



Beleuchtung



Akkulader (bei elekt. Ausführung)



Vordergitter (Option)



Reserverad mit Halter (Option)



Reserverad mit Halter (Option)



Achsstossdämpfer (Option)

	KSX2000-H 305 x 178 Hand	KSX2000-E 305 x 178 Elektrisch	KSX3000-E 305 x 178 Elektrisch
Maße/Gewichte			
Gesamtgewicht	2000/1500	2000/1500	3000/1500
Leergewicht	690	745	770
Nutzlast	1310/810	1255/755	2230/730
Kastenlänge innen (A)	305	305	305
Kastenbreite innen (B)	178	178	178
Ladeflachhöhe (C)	68	68	65
Deichsellänge (D)	145	145	145
Totale Länge (E)	456	456	456
Totale Breite (F)	185	185	185
Totale höhe (G)	98	98	95
Bordwandhöhe(H)	30	30	30
Reifenmaß	185/70R13	185/70R13	195/50R13
Zubehör			
Vordergitter, mit einer höhe (J) von:	* 80	* 80	* 80
Borderhöhung mit einer höhe (M) von:	100	100	100
Plane 150 cm, Mit einer Einsteckhöhe (K) von: und einer totalen Höhe (L) von:	* 145 223	* 145 223	* 145 220
Huif 180 cm, Mit einer Einsteckhöhe (K) von: und einer totalen Höhe (L) von:	* 175 253	* 175 253	* 175 250
Flachplane	*	*	*
Achsstosdämpfer	*	*	*
Reserverad mit Halter	*	*	*

* Zubehör ist lieferbar beim bestimmten Anhänger.
Maße stehen vermeldet in cm, Gewichten in kg.

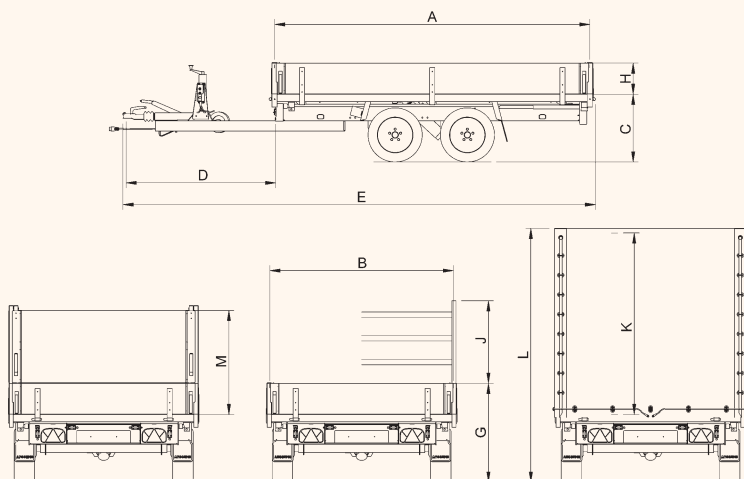

Ihrer Anssems Händler:



großer Kipwinkel



seitwärts kippen (standard)



Aufsatzbordwände (einfaches abladen)



hohes Ladevermögen

