

Anssems

A n h ä n g e r

MSX

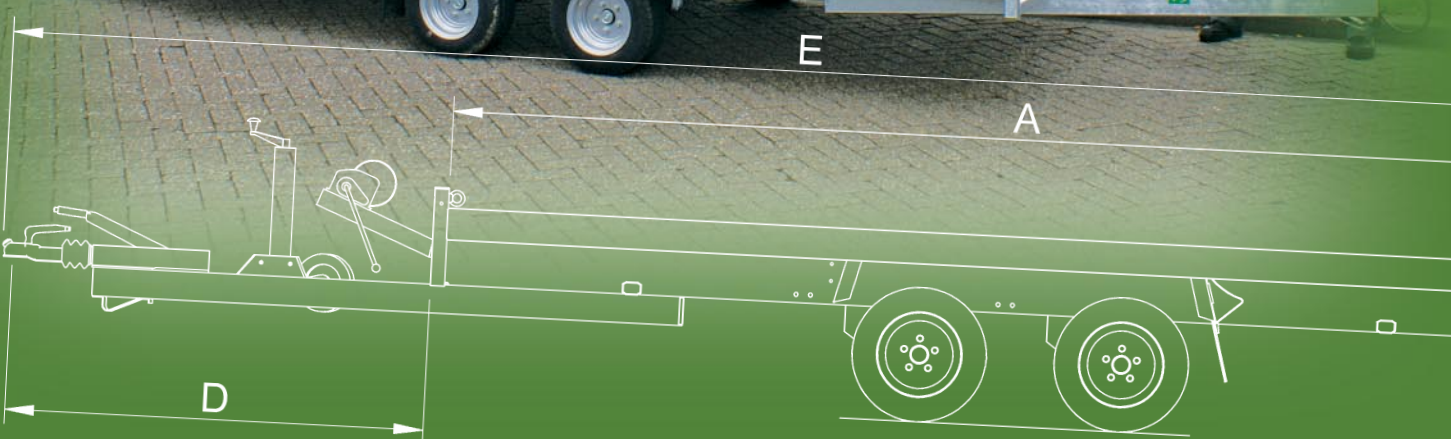

MSX, der Multitransporter

Qualität ist das Markenzeichen der Anssems Aanhangwagens B.V. Aus langjähriger Erfahrung wissen wir wie kein anderer, wer unsere Anhänger benötigt und welche Wünsche bestehen. Als Antwort hierauf haben wir diesen stabilen Multitransporter entwickelt. Höchste Priorität haben bei uns die Stabilität, Sicherheit, Multifunktionalität und eine leichte Handhabung. Bei der Entwicklung des Multitransporters haben wir modernste Techniken verwendet und die Anhänger selbstverständlich umfassend geprüft, unter anderem auf einer Testbahn und einem so genannten Rollenstand. So können Sie sich sicher mit dem Anhänger auf den Straßen bewegen.

Stabilität

Die Grundlage des Multitransporters besteht aus einem vollkommen geschweißten Stahlrahmen, der durch das zusätzliche anschweißen der V-Deichsel äußerst stabil wird. Das Gestell hat vier Längsträger, die zusammen mit der speziellen Formgebung des Aluminiumbodens für eine optimale Unterstützung der Ladefläche in Längs- und Querrichtung sorgen. Sowohl der Rahmen als auch die von uns montierten Achsen und Auflaufbremsen sind sehr stabil und von hoher Qualität.

Sicherheit

Bei Anssems Aanhangwagens B.V. halten wir es für sehr wichtig, dass Sie mit Ihrem Anhänger auf den Straßen die höchstmögliche Sicherheit erhalten. Wenn wir über Sicherheit sprechen, dann nicht nur über die starke Konstruktion des Anhängers, sondern auch über die Sichtbarkeit für andere Verkehrsteilnehmer. Deshalb ist die Beleuchtung, welche wir nach den EG-Richtlinien montieren, mit Seitenmarkierungsleuchten ausgestattet. So sind Sie mit ihrem Anhänger jederzeit gut sichtbar.



Automatikstützrad



Beleuchtung

Multifunktionalität

Wie der Name Multitransporter schon sagt, handelt es sich um einen multifunktionalen Anhänger. Dieser Anhänger ist für den Transport von allen denkbaren Fahrzeugen und Maschinen (z.B. Autos, Bagger, Rasenmäher und Kehrmaschinen) mit einem Gewicht bis 2380 kg entwickelt worden. Für die völlige Multifunktionalität können Sie den Anhänger mit Aufsatzbordwänden aufrüsten. Die vollständig abnehmbaren Aufsatzbordwände bestehen aus einem robusten Aluminiumprofil mit einer Höhe von 36 cm. Diese erlauben es jegliche Art von Materialien zu laden.



MSX 3000



MSX 3000 mit Aufsatzbordwände <Option>



Auffahrrampen



Winde

Leichte Handhabung

Der Multitransporter ist mit 2 Auffahrrampen in einer Länge von 250 cm ausgestattet. Diese befinden sich in integrierten Halterungen unter dem Aluminiumboden. So haben Sie die Auffahrrampen immer zur Hand. Die Auffahrrampen sind für Fahrzeuge bis zu einem Gewicht von 2500 kg ausgelegt.

Zudem ist der Multitransporter mit einer Winde ausgestattet, welche sowohl mittig als auch nach links oder rechts versetzbar ist. Somit ist es nicht relevant, an welcher Seite der Abschlepphaken ist.

Der Aluminiumboden ist mit einem Antirutschprofil versehen, dieses beugt nicht nur der Verschiebung der Ladung vor, sondern gibt auch genügend Halt beim Auffahren eines Fahrzeuges. Um zu verhindern, dass ein aufgeladenes Fahrzeug beim Transport verrutscht, können Sie Radstopper verwenden. Unsere Radstopper haben die gleiche Breite wie die Ladefläche des Multitransporters und können in einem Abstand von 5 cm an den Seiten befestigt werden. So sind sie zur Befestigung aller Fahrzeugarten verwendbar. Zusätzliche Befestigungsmöglichkeiten erhalten wir durch die Bindeaugen auf den Anhängerecken. Bei der Nutzung von Aufsatzbordwänden werden die Bindeaugen durch Bindehaken in den Ecken ersetzt. Durch die komplette Ausrüstung des Multitransporters werden Sie diesen Anhänger stets mit viel Freude an der leichten Handhabung nutzen.



Bindeaugen



Bindehaken (bei Aufsatzbordwänden)



Reserverad mit Halter (Option)

	MSX 3000 405 x 200
Maße/Gewichte	
Gesamtgewicht	3000/1500
Leergewicht	536
Nutzlast	2464/964
Kastenlänge innen (A)	405
Kastenbreite innen (B)	200
Ladeflachhöhe (C)	58
Deichsellänge (D)	145
Totale Länge (E)	558
Totale Breite (F)	208
Länge Auffahrfampen (G)	250
Relinghöhe (H)	4
Breite Auffahrrampen (L)	30
Reifenma,	195/55R10
Zubehör	
Aufsatzbordwände	*
Kastenhöhe innen (K)	40
Kastenlänge innen (I)	402
Kastenbreite innen (B)	200
Radstopper	*
Achsstosdämpfer	*
Reserverad mit Halter	*

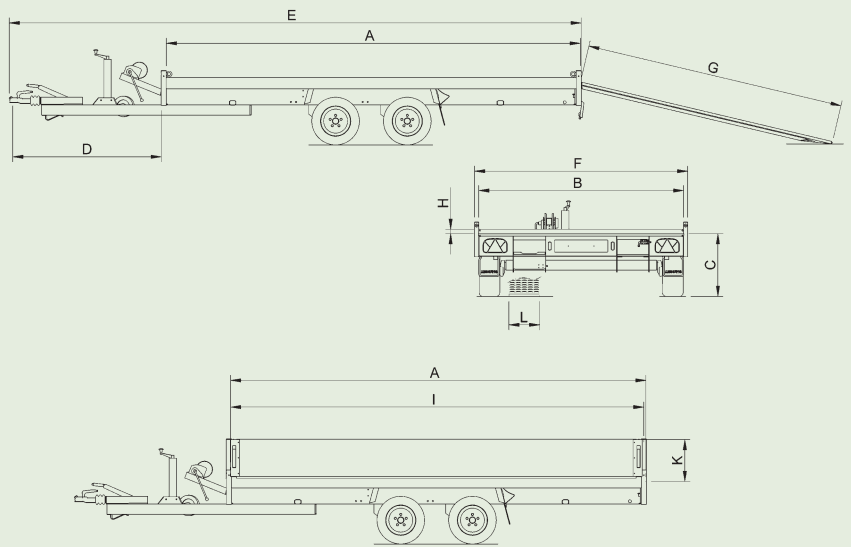

* Zubehör ist lieferbar beim bestimmten Anhänger
Maße stehen vermeldet in cm, Gewichten in kg.



Achsstosdämpfer (Option)



Radstopper (Option)



Ihrer Anssems Händler: